

Databasespecifikation

Dansk Diabetes Database (DDiD)

Version 2.9

Gældende fra 01.06.26



INDHOLDSFORTEGNELSE

1. Indledning	3
2. Dataindberetning og afrapportering	4
Datakilder	4
Organisatoriske enheder	4
Afrapportering	5
3. Population	6
4. Indikatoroversigt	10
5. Indikatorspecifikationer	12
Indikatorområde 1: Metabolisk eller glykæmisk regulering	12
Indikatorområde 2: Hypertension	15
Indikatorområde 3: Lipider	18
Indikatorområde 4: Rygning	20
Indikatorområde 5: Behandlingsindikatorer	21
Indikatorområde 6: Den diabetiske fod	24
Indikatorområde 7: Mikrovasculære komplikationer	25
Indikatorområde 8: Komplikationer (børn)	27
Indikatorområde 9: BMI (børn)	30
Indikatorområde 10: Øjenscreening	31
6. Guide til Automatisk indberetning fra EPJ (webservice)	34
7. Litteratur	38
8. Appendix	39
9. Versionsændringer	40

1. Indledning

Dansk Diabetes Database (DDiD) har til formål at monitorere, evaluere og forbedre kvaliteten af den sundhedsfaglige behandling og bidrage til at forbedre sundhedsvæsenets indsatser og resultater. Databasen skal således bidrage til, at patienter og borgere får udredning, behandling, pleje og rehabilitering af høj og ensartet kvalitet uanset hvor i landet de bor, og i hvilken sektor indsatsen foregår.

Sundhedsvæsenets Kvalitetsinstitut (SundK) står for drift og udvikling af kvalitetsdatabaserne og skal sikre, at databasernes indhold er godkendt af Sundhedsdatastyrelsen.

Dansk Diabetes Database (DDiD) har til formål at monitorere, evaluere og forbedre kvaliteten af de sundhedsfaglige kerneydelser til personer med diabetes. Diabetes mellitus er en livslang kronisk sygdom. Når man har diabetes, har man forhøjet blodsukker, og forstyrrelser i omsætningen af sukkerstoffer, fedt og proteiner i kroppen. Et forhøjet blodsukker kan give både makrovaskulære (hjerne) og mikrovaskulære (nyre, øjne, fødder) komplikationer. I den tidlige fase af sygdommen er der ofte kun få forandringer at finde. Men det er vigtigt at optimere metabolisk eller glykæmisk regulering og at monitorere hjerte, blodtryk, fødder og følesansen i fødderne for at undgå at udvikle skader i disse organer. Dansk Endokrinologisk Selskab har udviklet nationale behandlingsvejledninger for personer med diabetes (1), og det er vigtigt at monitorere, at alle dele af sundhedsvæsenet i hele landet tilbyder ensrettet opfølgning.

Styregruppen for Dansk Diabetes Database (DDiD) har udvalgt et sæt af indikatorer med tilhørende standarder med henblik på måling af kvaliteten af de sundhedsfaglige kerneydelser til patienter med diabetes. Dette dokument beskriver datagrundlag, populationsbeskrivelse og indikatoroversigt, der efterfølges af en kort beskrivelse af rationalet bag de valgte indikatorer, indikatorernes udviklingsmål samt hvilke datakilder og variable, der benyttes i indikatorberegningerne. Sidst findes supplerende opgørelser og appendikstabeller.

2. Dataindberetning og afrapportering

Datakilder

De nationale registre:

Data indberettes til forskellige nationale registre og overføres herefter automatisk til SundK/DDiD

- Det centrale personregister (CPR)
- Landspatientregistret (LPR)
- Laboratedatabasen
- Lægemiddelstatistikregisteret (LSR)
- PRO data via KIH databasen

Automatisk indberetning:

Alle, der har været til diabeteskontrol i et ambulatorium eller hos den praktiserende (også nydiagnosticerede, nyhenviste, genhenviste, samt afsluttede) skal have data automatisk overført fra EPJ, via en webservice.

Tidstro data er fokus i denne database, og derfor skal undersøgelser, der er afgørende for behandlingen og behandlingskvaliteten, indberettes løbende. Det er således muligt kun at indberette de obligatoriske variable (besøgs-/undersøgelsesdato, diagnoseklassifikation, diagnoseklassifikationskode og diagnoseklassifikationstype), og en eller flere af de andre variable, f.eks. blodtryk og fodundersøgelse, når disse undersøgelser er lavet.

For videre specifikation af indberetningen, se punkt 6 (guide til automatisk indberetning fra EPJ).

Organisatoriske enheder

De dataindberettende enheder er de enheder, som varetager den primære behandling og kontrol af diabetespatienten. Det kan enten være patientens praktiserende læge eller et diabetesambulatorium, men der er også tilfælde, hvor patienten bliver kontrolleret og behandlet både hos den praktiserende læge og på et diabetesambulatorium. I dette tilfælde skal der ske indberetning fra to behandlingssteder.

Afdelinger, som alene behandler diabetespatienten for andre sygdomme eller kun behandler enkelte sendiabetiske komplikationer (såsom nefropati, øjenssygdomme, hjertekarsygdomme osv.), skal ikke inkluderes.

For personer under 18 år med diabetes er indberetning primært fra børneafdelinger.

Hospitalssektoren

Alle endokrinologiske ambulatorier, som følger og behandler personer med diabetes, er omfattet af dataindberetning til DDiD gennem indberetning til LPR og via automatisk indberetning fra EPJ via webservice.

Ambulatorierne identificeres via de ambulatorier, der indberetter automatisk fra EPJ via Webservice, og sammenkobles med Sundhedsvæsenets organisationsregister (SOR).

Primær sektor

Almen praksis skal indberette data for alle patienter, hvor behandlingsansvaret ligger ved den praktiserende læge.

Afrapportering

Der afrapporteres månedligt og årligt fra DDiD.

Månedlig formidling af indikatorresultater fra DDiD foregår via de løbende leverancer fra de Kliniske Kvalitetsdatabasers Afrapporteringssystem (KKA) til de respektive ledelsesinformationssystemer.

I de løbende leveringer vil personen fremgå for det ambulatorium, hvor personen har haft sin seneste ambulante kontakt (inklusive virtuelle kontakter). Skæringsdatoen for denne afrapportering er den sidste dag i sidste måned. (dvs. for leveringer i april, er data baseret på indberetninger frem til 31. marts). Hver måned opgøres indikatorerne på hele populationen, hvorfor det leveres et nyt helt dataset for hele populationen hver måned (tilsvarende et årsrapportdataset hver måned).

Indikatorresultaterne og de årlige opgørelser opgøres årligt i form af en årsrapport, der fremviser resultaterne på lands-, kommune- og regionalt niveau for en etårig opgørelsesperiode. Resultaterne fremvises separat for hospitalerne og "ikke-kontakt i hospitaler" almen praksis.

I årsrapporten tilskrives personen med diabetes, det ambulatorie, hvor personen har haft den seneste kontakt for diabetes.

Opgørelsesperioden for årsrapporten til DDiD følger kalenderåret – 1. januar til 31. december.

SOR kode eller Shakkode fra den automatiske indberetning fra EPJ afgør hvilket ambulatorium personen med diabetes tilskrives i årsrapporten og den løbende levering. Dette implementeres, når regionerne indberetter via den automatiske indberetning.

Den midlertidige løsning er at anvende SOR kode fra seneste besøg i LPR. Her medtager vi besøg 18 måneder tilbage i tid. Vi inkluderer kontakter med diabetesdiagnose fra afdelinger, der tidligere har indberettet til DVDD eller DanDiabKids, samt en manuel identifikation af relevante endokrinologiske afdelinger.

Der er p.t. ikke løbende leveringer tilbage til almen praksis (juni 2026).

3. Population

Populationen i DDiD er defineret via flere forskellige kilder. Flow diagrammet herunder beskriver grundpopulationen per 01.07.2022.

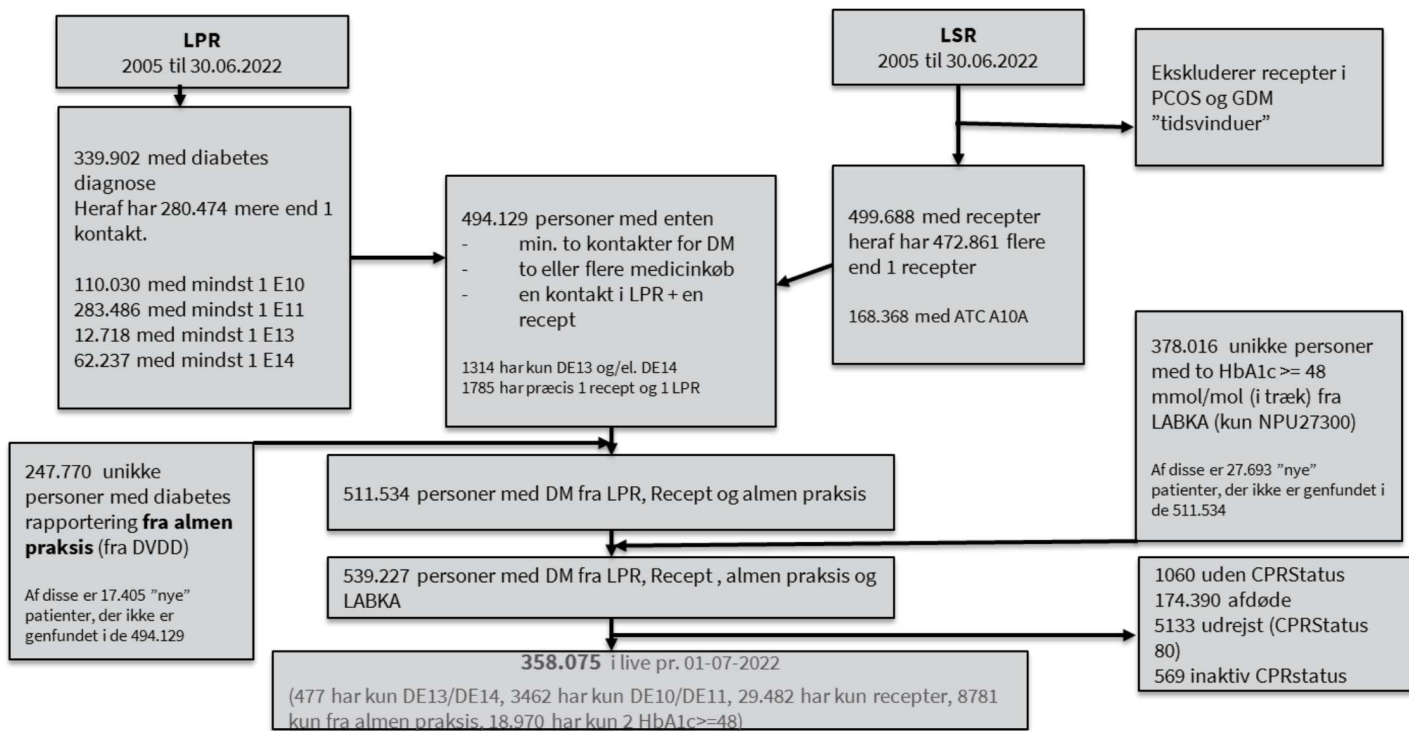

Kilde 1: LPR

Alle personer med 2 kontakter med en af følgende diagnoser, som a- og/eller b- diagnoser

- E10.0 - E10.9: Type 1 diabetes
- E11.0 – E11.9: Type 2 diabetes
- E13.0 – E13.9: Anden form for sukkersyge
- E14.0 – E14.9: Sukkersyge uden specifikation
- DE384D* MODY

(E13.0-E14.9, DE384D* klassificeres i databasen som anden form for diabetes)

Kilde 2: Lægemiddelstatistikregisteret (LSR)

Alle personer med 2 recepter for antidiabetica:

ATC A10A*

ATC A10B* (ekskluderet GLP1, SGLT2 og metformin).

Der inkluderes ikke personer med kun to metformin recepter (indført version 2.8). Dog vil man inkluderes hvis man har to metforminrecepter og en diabetes diagnose (T89 eller T90 – se nedenfor) fra almen praksis.

Kilde 3. Almen praksis

Følgende ICD-10 diagnoser indrapporteres og anvendes i forbindelse med klassificeringen:

- T89: Type 1 diabetes
- T90: Type 2 diabetes.

Alle personer med kronikerhonorar fra Almen praksis.

- 0131: Kronikerhonorar, diabetes type 2
- 0132: Kronikerhonorar, KOL og diabetes type 2

Kilde 4: Laboratoriedatabasen (DNL)

Alle personer med to på hinanden følgende HbA1c (NPU27300) ≥ 48 mmol/mol)

(der er ingen tidsbegrænsning på tid mellem de to tests)

Eksklusion

Fra CPR _:

Der ekskluderes personer med erstatnings cprnummer eller inaktiv CPR status (Koder: 20 (inaktiv), 30 (annulleret), 50 (dobbelnummer).

I grundpopulationen er det kun personer med aktiv CPR status den 01.07.22, der er inkluderet.

Ved ændring i CPR-registret med tanker på forsvundne, udrejste og afdøde (kode: 70,80, 90 død), bliver personerne ekskluderet fra populationen den dato, det sker.

Fra LPR og LSR:

- Graviditetsdiabetes: I perioden fra 280 dage før første A/B-diagnose (DO244*, DO249*) til 280 dage efter sidste diagnose ekskluderes alle A10A*, A10B* recepter
- PCO: metforminrecepter (A10BA02) ekskluderes i perioden fra den tidligste dato af:
 - første PCO-diagnose (DE282*)
 - første recept på clomifen (G03GB02) eller antiandrogener og østrogener, (G03HB*)
 og frem til kvinden er 40 år.

Diabetes type

Hensigten med klassificering af diabetestype er at kunne kvalitetsudvikle behandlingen efter diabetestype samt at klinikerne kan genkende populationen, som de har indberettet til databasen, når resultaterne præsenteres i de løbende opgørelser eller i årsrapporten.

Beskrivelse af algoritmen

Direkte indberettet data om diabetestype tillægges høj validitet i DDiD, da der bag hver indberetning er en klinisk stillingtagende, som tildeles mere værdi end en LPR diagnose eller en type-definerende indløst recept på antidiabetisk medicin.

I DDiD defineres type 1 diabetes så præcist som muligt, og type 2 diabetes og anden diabetes defineres sekundært. Definitionen af type 1 diabetes baseres primært på registreringen i databasen: En patient kan optræde flere gange i databasen, og hver registrering indeholder en type-definition af personen. En lille del af indberettede personer optræder med flere forskellige diabetestyper, og den senest registrerede diabetestype prioriteres. Dette sker med en formodning om at seneste registrering er baseret på et mere kvalificeret grundlag end tidligere diagnoser, fx efter kendskab til c-peptid, GAD65 antistoffer eller kendskab til klinisk forløb. Hvis en person optræder med seneste registrering som type 1 diabetes, klassificeres personen således som type 1 diabetes. Tilsvarende for type 2 diabetes og anden diabetes.

Personer med type 1 diabetes i databasen vil undersøges for indløsning af insulin i lægemiddelstatistikregisteret. Hvis ikke der er indløst insulin kan registrering som type 1 diabetes ikke ske.

Det vurderes dels at de to kriterier sandsynliggør diagnosen, og det begrænsede antal retfærdiggør ikke applicering af en mere kompleks algoritme til frasortering af eventuel insulinbehandlet type 2 diabetes.

Personer med diabetes uden registrering i DVDD eller uklassificerede i databasen eftersøges i LPR. Hvis en person optræder med seneste registrering med diagnosen E10.X, klassificeres personen som type 1 diabetes. Tilsvarende for type 2 diabetes (D11.X) og anden diabetes (E13.X og E14.X). Personer uden registrering i DVDD eller LPR, der kun genfindes i DNL eller LSR, defineres som type 2 diabetes og repræsenterer den store gruppe med type 2 diabetes som behandles i almen praksis hvor indberetning endnu ikke har fundet sted. En undergruppe heraf identificeres alene i DNL og udgør personer med type 2 diabetes som er kendt men ikke i medicinsk behandling eller er uerkendte for behandleren. Ovenstående definition af type af diabetes har den konsekvens at personer i registeret kan ændre status ved opdateringer af de bagvedliggende registre. Algoritmen til klassificering af diabetestype er præsenteret i figur 3.1.

Figur 3.1 Algoritmen til klassificering af diabetestype

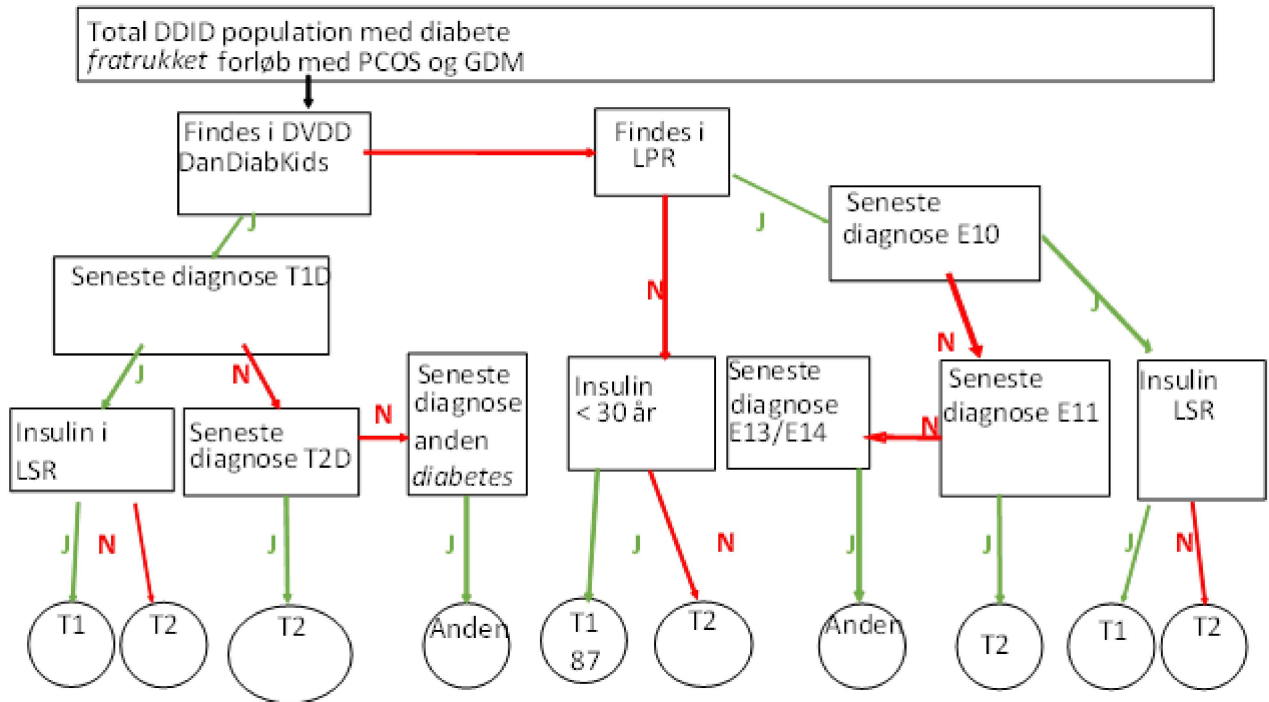

4. Indikatoroversigt

Indikatorer og standarder for Dansk Diabetes Database

Indikatorområde	Indikator	Type	Udviklingsmål
Glykæmisk regulering	Andelen af voksne med type 1 diabetes med seneste HbA1c på ≤ 53 mmol/mol.	Resultat	$\geq 40\%$
	Andelen af voksne med type 2 diabetes med seneste HbA1c på ≤ 53 mmol/mol.	Resultat	$\geq 75\%$
	Andelen af voksne med type 1 diabetes med seneste HbA1c på ≥ 70 mmol/mol.	Resultat	$\leq 15\%$
	Andelen af voksne med type 2 diabetes, med seneste HbA1c på ≥ 70 mmol/mol.	Resultat	$\leq 5\%$
	Andelen af børn og unge, med seneste HbA1c på ≤ 53 mmol/mol.	Resultat	$\geq 60\%$
	Andelen af børn og unge, med seneste HbA1c på ≥ 70 mmol/mol.	Resultat	$\leq 5\%$
Hypertension	Andelen af voksne med diabetes, som har fået målt blodtryk seneste 15 mdr	Proces	$\geq 95\%$
	Andelen af voksne med type 1 diabetes med blodtryk $\leq 140/90$ mmHg.	Resultat	$\geq 75\%$
	Andelen af voksne med type 2 diabetes med blodtryk $\leq 140/90$ mmHg.	Resultat	$\geq 85\%$
	Andelen af børn over 11 år, som har fået målt blodtryk seneste 15 mdr	Proces	$\geq 95\%$
Lipider	Andelen af voksne over 30 år med diabetes, som har fået målt LDL-kolesterol seneste 15 måneder	Proces	$\geq 95\%$
	Andelen af voksne over 30 år med type 1 diabetes med seneste LDL-kolesterol ≤ 2.5 mmol/l.	Resultat	$\geq 75\%$
	Andelen af voksne over 30 år med type 2 diabetes med seneste LDL-kolesterol ≤ 2.5 mmol/l.	Resultat	$\geq 85\%$
Behandlingsindikatorer	Andelen af voksne med type 2 diabetes med kendt kardiovaskulær sygdom som er sat i organbeskyttende behandling med GLP1-analoger eller SGLT2 inhibitorer.	Proces	$\geq 70\%$
	Andelen af voksne med type 2 diabetes med nyresygdomme længere end 3 mdr. (UACR ≥ 300 mg/g) som er sat i behandling med GLP1-analoger eller SGLT2 inhibitorer.	Proces	Ikke fastsat
	Andelen af voksne med to målinger af UACR ≥ 30 mg/g som er sat i ACE-hæmmer/ATII receptor-antagonist.	Proces	Ikke fastsat
Den diabetiske fod	Andelen af voksne som er har haft en fodundersøgelse 15 mdr. inden skæringsdato.	Resultat	Ikke fastsat
Mikrovaskulære komplikationer (nyre)	Andelen af voksne med diabetes, som har fået målt urin-albumin seneste 15 måneder	Proces	$\geq 85\%$
	Andelen af voksne med diabetes, som har fået målt eGFR seneste 15 måneder	Proces	$\geq 95\%$
Rygning	Andelen af voksne, der er ikke-rygere.	Resultat	Ikke fastsat
Komorbiditet Børn og unge	Andelen af børn og unge, der screenes for cøliaki min 2 screeninger inden for 5 år efter diabetesdebut.	Proces	Ikke fastsat
	Andelen af børn med diabetes over 11 år, som har fået målt TSH seneste 15 måneder	Proces	Ikke fastsat

	Antal af svære hypoglykæmitilfælde hos børn og unge, hvor de er afhængig af hjælp fra andre (udover forventet for alder og mental status/kognitive habitus) siden sidste screening.	Resultat	Ikke fastsat
BMI	Andelen af børn og unge, der har en BMI'sds \leq plus 2.	Resultat	Ikke fastsat
Øjenscreening	Andel af voksne med type 1 diabetes (over 22 år), som har en øjenscreening seneste 5 år		Ikke fastsat
	Andel af voksne med type 1 diabetes (over 22 år), som har en øjenscreening seneste 5 år		Ikke fastsat

5. Indikatorspecifikationer

Indikatorområde 1: Metabolisk eller glykæmisk regulering

1a og 1b. Andelen af voksne med type 1 diabetes/ type 2 diabetes, med seneste HbA1c på ≤ 53 mmol/mol.

Datakilder	Tæller	Nævner	Eksklusion	Uoplyst
Laboratoriedatabasen	Personer i nævner med en HbA1c måling under eller lig 53 mmol/mol	Personer med type 1 diabetes/type 2 diabetes i DDiD populationen med en HbA1c måling	Diabetes varighed under >90 dage	Manglende HbA1c måling

Tæller: Personer i nævner med en HbA1c måling under eller lig 53 mmol/mol

Hvis der er flere målinger, er det den seneste måling, der bliver anvendt

Nævner: Personer med type 1 diabetes/type 2 diabetes i DDiD populationen med en HbA1c måling (NPU 27300) fra Laboratoriedatabasen de seneste 12 måneder (voksne ældre end eller lig med 19 år).

Uoplyst: Manglende HbA1c måling

1c og 1d. Andelen af voksne med type 1 diabetes/ type 2 diabetes, med seneste HbA1c på ≥ 70 mmol/mol.

Datakilder	Tæller	Nævner	Eksklusion	Uoplyst
Laboratoriedatabasen	Personer i nævner med en HbA1c måling over eller lig 70 mmol/mol	Personer med type 1 diabetes/type 2 diabetes i DDiD populationen med en HbA1c måling	Diabetes varighed under >90 dage	Manglende HbA1c måling

Tæller: Personer i nævner med en HbA1c måling over eller lig 70 mmol/mol

Hvis der er flere målinger, er det den seneste måling, der bliver anvendt

Nævner: Personer med type 1 diabetes/type 2 diabetes i DDiD populationen med en HbA1c måling (NPU 27300) fra Laboratoriedatabasen de seneste 12 måneder (voksne større end eller lig med 19 år).

Uoplyst: Manglende HbA1c måling

1e og 1f. Glykæmisk kontrol, børn og unge

1e. Andelen af børn og unge, med seneste HbA1c på ≤ 53 mmol/mol.

1f. Andelen af børn og unge, med seneste HbA1c på ≥ 70 mmol/mol

Datakilder	Tæller	Nævner	Eksklusion	Uoplyst
Laboratoriedatabasen	Personer i nævner med en HbA1c måling 1e) under eller lig 53 mmol/mol 1f) over eller lig 70 mmol/mol	Børn med diabetes i DDiD population med en HbA1c	Diabetes varighed under >90 dage	Manglende HbA1c måling

Tæller:

1e) Personer i nævner med en HbA1c måling under eller lig 53 mmol/mol

1f) Personer i nævner med en HbA1c måling over eller lig 70 mmol/mol

Hvis der er flere målinger, er det den sidste måling, der bliver anvendt

Nævner: Børn og unge med diabetes i DDiD population med en HbA1c måling (NPU 27300) fra Laboratoriedatabasen de seneste 12 måneder. (børn og unge yngre end eller lig med 18 år)

Uoplyst: Manglende HbA1c måling

Indikatorområde 2: Hypertension

Indikator 2a: Andelen af voksne, som har fået målt blodtryk 15 mdr. inden skæringsdato.

Beregning :

Datakilder	Tæller	Nævner	Eksklusion	Uoplyst
EPJ	Personer i nævner med en blodtryksmåling indberettet via webservice de seneste 15 måneder	Personer i DDiD populationen, der er fyldt 19 år ved opgørelsesperiodens slut	Diabetes varighed under >90 dage	Manglende systolisk blodtryk, manglende diastolisk blodtryk

Tæller

Personer i nævner med en blodtryksmåling indberettet via webservice de seneste 15 måneder.

Seneste blodtryk vælges. Hvis flere målinger samme dato prioriteres de i rækkefølgen: Døgnmåling, hjemmemåling, konsultationsmåling

Nævner: Personer i DDiD populationen, der er fyldt 19 år ved opgørelsesperiodens slut

Uoplyst: Manglende systolisk blodtryk, manglende diastolisk blodtryk

Indikator 2b og 2c: Andel af voksne med type1/type 2 diabetes med blodtryk \leq 140/90 mmHg

Beregning:

Datakilder	Tæller	Nævner	Eksklusion	Uoplyst
EPJ	Personer i nævner med blodtryksmåling \leq 140/90 mmHg	Personer med type1 /type 2 diabetes med en blodtryksmåling de seneste 15 mnd	Diabetes varighed under >90 dage	Manglende systolisk blodtryk, manglende diastolisk blodtryk

Tæller: Personer i nævner med blodtryksmåling \leq 140/90 mmHg (både systolisk og diastolisk skal være under eller lig)

Nævner: Personer med type 1 (2b) / type 2 diabetes (2c) i DDiD populationen med en blodtryksmåling (indberettet via webservice) de seneste 15 måneder (voksne større end eller lig med 19 år).

Uoplyst: Manglende systolisk blodtryk, manglende diastolisk blodtryk

Indikator 2d: Andelen af børn >11 år, som har fået målt blodtryk 15 mdr. inden skæringsdato.

Datakilder	Tæller	Nævner	Eksklusion	Uoplyst
EPJ	Personer i nævner med en blodtryksmåling indberettet via webservice de seneste 15 måneder	Børn og unge med diabetes i DDiD population, fyldt 12 år og mindre end eller lig med 18 år ved opgørelsesperiodens slut.	Diabetes varighed under >90 dage	Manglende systolisk blodtryk, manglende diastolisk blodtryk

Tæller: Personer i nævner med en blodtryksmåling indberettet via webservice de seneste 15 måneder.

Hvis der foreligger flere blodtryksmålinger fra samme periode prioriteres de i følgende rækkefølge: Døgnmåling, hjemmemåling, konsultationsmåling

Nævner: Børn og unge med diabetes i DDiD population, fyldt 12 år og mindre end eller lig med 18 år ved opgørelsesperiodens slut.

Uoplyst: Manglende systolisk blodtryk, manglende diastolisk blodtryk

Indikatorområde 3: Lipider

Indikator 3a: Andelen af voksne over 30 år, som har fået målt LDL-kolesterol de seneste 15 mdr

Datakilder	Tæller	Nævner	Eksklusion	Uoplyst
Laboratoriedatabasen	Personer i nævner med en LDL måling 15 måneder før opgørelsesperiodens slut	Personer i DDiD populationen, der er fyldt 31 år ved opgørelsesperiodens slut	Diabetes varighed under >90 dage	

Tæller: Personer i nævner med en LDL måling (NPU 10171, NPU 01568, DNK3508) fra Laboratoriedatasen 15 måneder før opgørelsesperiodens slut

Nævner: Personer i DDiD populationen, der er fyldt 31 år ved opgørelsesperiodens slut

Uoplyst:

Indikator 3b og 3c: Andelen af voksne over 30 år, med type 1 diabetes/ type 2 diabetes, der har LDL-kolesterol \leq 2.5 mmol/l.

Datakilder	Tæller	Nævner	Eksklusion	Uoplyst
Laboratoriedatabasen	Personer i nævner med en LDL kolesterol under eller lig 2.5 mmol/mol	Personer i DDiD populationen med en LDL måling 15 måneder før opgørelsesperiodens slut	Diabetes varighed under >90 dage	

Tæller: Personer i nævner med en LDL kolesterol under eller lig 2.5 mmol/mol

Hvis der er flere målinger, er det den sidste måling, der bliver anvendt

Nævner: Personer i type1 diabetes/type 2 diabetes i DDiD, der er fyldt 31 år ved opgørelsesperiodens slut, med en LDL måling (NPU 10171, NPU 01568, DNK3508) fra Laboratoriedatabasen 15 måneder før opgørelsesperiodens slut

Uoplyst:

Indikatorområde 4: Rygning

Andel af voksne med diabetes, der er ikke-rygere

Datakilder	Tæller	Nævner	Eksklusion	Uoplyst
EPJ	Personer i nævner, der er ikke-rygere	Personer i DDiD populationen	Diabetes varighed under >90 dage	

Indikatorområde 5: Behandlingsindikatorer

5a: Andelen af voksne med type 2 diabetes med kendt kardiovaskulær sygdom, som er sat i organbeskyttende behandling med GLP1-analoger eller SGLT2 inhibitorer

Datakilder	Tæller	Nævner	Eksklusion	Uoplyst
LSR LPR	Personer i nævner med en recept for GLP-1 eller SGLT2 inhibitorer	Personer med type 2 diabetes i DDiD populationen der har kendt kardiovaskulær sygdom	Diabetes varighed under >90 dage	

Tæller: Personer i nævner med en recept i Lægemedelstatistikregisteret for GLP-1 (ATC A10BJ*) eller SGLT2 inhibitorer (ATC A10BK*), inklusive kombinationsprodukter (ATC A10BD15, A10BD16, A10BD19-21, A10BD23-25, A10BD27, A10BD29) i opgørelsesperioden.

Nævner: Personer med type 2 diabetes i DDiD populationen der har kendt kardiovaskulær sygdom ved opgørelsesperiodens start og er fyldt 19 år ved opgørelsesperiodens slut.

Kendt kardiovaskulær sygdom er defineret som en diagnosekode i LPR (A og B diagnoser) fra 2005 og til start af opgørelsesperioden:

Hjertesvigt (ICD-10 diagnosekoder):

DI50*, DI110, DI130, DI132

Cerobrovasculær sygdom (ICD10 diagnosekoder):

DI600-607, DI61*, DI63*, DI64*, DG45*(undtagen DG453 og DG454)

Iskæmisk hjertesygdom (ICD10 diagnosekoder):

DI200*, DI21*, DI23*, DI24* eller

Procedurekoder: KFNA*, KFNB*, KFNC*, KFND*, KFNE*, KFNF* og KFNG*

Perifer arteriel insufficiens: (procedurekoder)

KPDF*, KPEF*, KPAH*, KPBH*, KPCH*, KPDH*, KPEH*, KPFH*, KPGH*,

KPAP*, KPBP*, KPCP*, KPDP*, KPEP*, KPFP*,

KPBE*, KPCE*, KPDE*, KPEE*

Alle kontakter i LPR2 og alle kontakter med fysiskfremmøde (ALCA00 – fysisk fremmøde) i LPR3 inkluderes.

* inkluderer alle underkoder

Uoplyst:

5b: Andelen af voksne med type 2 diabetes med kronisk nyresygdom, som er sat i organbeskyttende behandling med GLP1-analoger eller SGLT2 inhibitorer.

Datakilder	Tæller	Nævner	Eksklusion	Uoplyst
Laboratoriedatabasen LPR	Personer i nævner med en recept for GLP-1 eller SGLT2 inhibitorer	Personer med type 2 diabetes i DDiD populationen der har nyresygdom	Diabetes varighed under >90 dage	

Tæller: Personer i nævner med en recept i Lægemiddelstatistikregisteret for GLP-1 (ATC A10BJ*) eller SGLT2 inhibitorer (ATC A10BK*), inklusive kombinationsprodukter (ATC A10BD15, A10BD16, A10BD19-21, A10BD23-25, A10BD27, A10BD29) i opgørelsesperioden.

* inkluderer alle underkoder

Nævner: Personer med type 2 diabetes i DDiD populationen, der er 19 år eller ældre ved opgørelsesperiodens afslutning, med to tests af UACR (NPU19661, NPU28842, NPU03918 fra Laboratoriedatabasen) $\geq 300^*$ mg/g med over 90 dages mellemrum op til 5 år før opgørelsesperiodens slut

*(opdateres i løbet af 2026 gil at se på alle med UACR ≥ 30 mg/g med over 90 dages mellemrum op til 5 år før opgørelsesperiodens slut)

5c: Andelen af voksne med to målinger af UACR \geq 30 mg/g, som er sat i ACE-hæmmer/ATII receptor-antagonist

Datakilder	Tæller	Nævner	Eksklusion	Uoplyst
Laboratoriedatabasen LPR	Personer i nævner med en recept på RAAS-blokade	Personer i DDiD populationen med to målinger af UACR \geq 30 mg/g med over 90 dages mellemrum	Diabetes varighed under >90 dage	

Tæller: Personer i nævner med indløst recept i Lægemiddelstatistikregisteret på ACE-hæmmer eller ATII-receptor antagonist i løbet af opgørelsesperioden (seneste 12 måneder)

ATC kode: C09*

* inkluderer alle underkoder

Nævner: Personer med type 2 diabetes i DDiD populationen, der er 19 år eller ældre ved opgørelsesperiodens afslutning, med to tests af UACR (NPU19661, NPU28842, NPU03918 fra Laboratoriedatabasen) \geq 30 mg/g med over 90 dages mellemrum op til 2 år før opgørelsesperiodens slut

Indikatorområde 6: Den diabetiske fod

6: Andelen af voksne, som har fået foretaget fodundersøgelse 15 mdr. inden skæringsdato, og hvor resultatet af fodundersøgelsen er kendt.

Afventer automatisk indberetning fra EPJ og data fra fodstatusdatabasen

Indikatorområde 7: Mikrovasculære komplikationer

7a. Andelen af voksne, som er blevet undersøgt for albuminuri 15 mdr. inden skæringsdato

Datakilder	Tæller	Nævner	Eksklusion	Uoplyst
Laboratoriedatabasen	Personer i nævner med en urin-albumin måling	Personer i DDiD populationen	Diabetes varighed under >90 dage	

Tæller: Personer i nævner med en urin-albumin måling (NPU19661, NPU28842, NPU03918) fra Laboratoriedatasen 15 måneder før opgørelsesperiodens slut.

Hvis der er flere målinger, er det den sidste måling, der bliver anvendt

Nævner: Personer i DDiD populationen, der er fyldt 19 år ved opgørelsesperiodens slut.

7b. Andelen af voksne, som har fået målt eGFR 15 mdr inden skæringsdato

Datakilder	Tæller	Nævner	Eksklusion	Uoplyst
Laboratoriedatabasen	Personer i nævner med en eGFR måling	Personer i DDiD populationen	Diabetes varighed under >90 dage	

Tæller: Personer i nævner med en eGFR måling (DNK35131, NPU28811, DNK35301, DNK35302, DNK35303, DNK35304) fra Laboratoriedatabasen 15 måneder før opgørelsesperiodens slut

Hvis der er flere målinger, er det den sidste måling, der bliver anvendt

Nævner: Personer i DDiD populationen, der er fyldt 19 år ved opgørelsesperiodens slut.

Indikatorområde 8: Komplikationer (børn)

8a. Andelen af børn og unge, der screenes for coeliaki min 2 screeninger inden for 5 år efter diabetesdebut

Datakilder	Tæller	Nævner	Eksklusion	Uoplyst
Laboratoriedatabasen	Børn i nævner med to cøliaki-målinger	Børn med diabetes i DDiD populationen, med debutdato fem år før opgørelses-periodens start	Diabetes varighed under >90 dage	

Tæller: Personer i nævner med to cøliaki-målinger (NPU14503, NPU14566) fra Laboratorie-databasen i tiden fra debutdato til opgørelsesperiodens slut

Nævner: Børn med diabetes i DDiD populationen, med debutdato fem år før opgørelses-periodens start.

8b. Andelen af børn >11 år, som har fået målt TSH 15 mdr. inden skæringsdato.

Datakilder	Tæller	Nævner	Eksklusion	Uoplyst
Laboratoriedatabasen	Børn i nævner med en TSH-måling	Børn med diabetes i DDiD population, fyldt 12 år og mindre end eller lig med 18 år ved opgørelsesperiodens slut.	Diabetes varighed under >90 dage	

Tæller: Børn i nævner med en TSH-måling (NPU03577, NPU27547) fra Laboratorie-databasen 15 måneder før opgørelsesperiodens slut

Nævner: Børn med diabetes i DDiD population, fyldt 12 år og mindre end eller lig med 18 år ved opgørelsesperiodens slut.

8c. Antal af svære hypoglykæmitilfælde hos børn og unge, hvor de er afhængig af hjælp fra andre (udover forventet for alder og mental status/kognitive habitus) siden sidste screening

Afventer automatisk indberetning fra EPJ

Indikatorområde 9: BMI (børn)

Andelen af børn og unge, der har en BMI, der er 2 standardafvig over den normale BMI for alder

Datakilder	Tæller	Nævner	Eksklusion	Uoplyst
EPJ (webservice)	Børn i nævner med en BMI SDS over 2	Børn med diabetes i DDiD populationen, fyldt 5 år og mindre end eller lig med 18 år ved opgørelsesperiodens slut.	Diabetes varighed under >90 dage	missing BMI (højde eller vægt missing)

Tæller: Børn i nævner med en BMI der er 2 standardafvig over den normale BMI for alder. Kontakt databasen for link til WHO BMI kurver og udregning. Alder er udregnet i måneder.

Nævner: Børn med diabetes i DDiD population, fyldt 5 år og mindre end eller lig med 18 år ved opgørelsesperiodens slut.

Indikatorområde 10: Øjenscreening

Datakilder	Tæller	Nævner	Eksklusion	Uoplyst
Diabase	Personer i nævner med en øjenscreening registreret de seneste 5 år	Personer med diabetes i DDiD populationen, med diabetesvarighed over 5 år		

Nævner: Personer i DDiD populationen, der er fyldt 23 år ved opgørelsesperiodens slut, og har en diabetesvarighed over 5 år

Tæller: Personer i nævner med en øjenscreening registreret i DiaBase de sidste 5 år

Årlige opgørelser for Dansk Diabetes Database (personer med diabetes > 19 år)

Område	Årlige opgørelser	Type	Afrapportering
Den diabetiske fod	Andelen af voksne med 1. gangs amputation.	Resultat	Region
	Andelen af voksne med neuropati (vibrationssans > aldersspecifik grænseværdi eller abnorm monofilament-test).	Resultat	Region
	Andelen af voksne med mærkbare fodpuls.	Resultat	Region
LDL-kolesterol	Andelen af højriskopatienter, som har LDL kolesterol <1,8 mmol/l.	Resultat	Region
	Andelen af voksne, som har fået målt LDL-kolesterol 15 mdr. inden skæringsdato .	Resultat	Region
Mikrovaskulære komplikationer	Andelen af voksne, der udvikler UACR \geq 300 mg/g.	Resultat	Region
	Andelen af voksne der udvikler eGFR < 45 ml/min.	Resultat	Region
	Andelen af voksne, der udvikler af terminalt nyresvigt (inkl. transplantation, dialyse), eGFR < 15 ml/min i mindst 3 mdr, algoritme fra nyreregister (CKD 5).	Resultat	Region
Makrovaskulære komplikationer	Andelen af voksne, der udvikler kardiovaskulært event (1.gangs og tilbagevendende på nær hjertesvigt, som alene opgøres på 1. event).	Resultat	Region
	Andelen af voksne, der udvikler 1. tilfælde af iskæmisk hjertesygdom.	Resultat	Region
	Andelen af voksne, der udvikler 1. tilfælde af cerebrovaskulære sygdom.	Resultat	Region
	Andelen af voksne, der udvikler 1. hospitalskontakt pga. hjertesvigt.	Resultat	Region
Akutte komplikationer	Andelen af voksne med type 1 diabetes, der udvikler ketoacidose.	Resultat	Region
	Andelen af voksne med type 2 diabetes, der udvikler ketoacidose.	Resultat	Region
	Antal hospitalskontakter pga. hypoglykæmi hos voksne med type 1 diabetes	Resultat	Amb
	Antal hospitalskontakter pga. hypoglykæmi hos voksne med type 2 diabetes	Resultat	Amb
	Antal af svære hypoglykæmitilfælde hos voksne med type 1 diabetes, hvor vedkommende er afhængig af hjælp fra andre 15 mdr. inden skæringsdato.	Resultat	Amb
	Antal af svære hypoglykæmitilfælde hos voksne med type 2 diabetes, hvor vedkommende er afhængig af hjælp fra andre 15 mdr. inden skæringsdato.	Resultat	Amb
BMI	BMI fordeling <18,5; 18,5-24,9; 25-29,9; 30-34,9; 35-39,0;>40 hos voksne med type 1 diabetes.	Resultat	Region
	BMI fordeling <18,5; 18,5-24,9; 25-29,9; 30-34,9; 35-39,0;>40 hos voksne med type 2 diabetes.	Resultat	Region

For beregningsregler – se årsrapport

Årlige opgørelser for Dansk Diabetes Database (personer med diabetes ≤ 18 år)

Område	Årlige opgørelser	Type	Afrapportering
Den diabetiske fod	Andelen af børn > 11 år, som har fået foretaget fodundersøgelse 15 mdr. inden skæringsdato, og hvor resultatet af fodundersøgelsen er kendt.	Proces	Region
	Andelen af børn og unge med neuropati (vibrationsans > aldersspecifik grænseværdi eller neuropati med monofilament).	Resultat	Region
Blodtryk	Andelen af børn > 11 år med et blodtryk ≤ 90 percentilen.	Resultat	Amb
Lipider	Andelen af børn > 11 år, som har fået målt LDL-kolesterol 15 mdr inden skæringsdato.	Proces	Amb
	Andelen af børn > 11 år med LDL-kolesterol ≤ 2.5 mmol/l.	Resultat	Amb
Rygning	Andelen af børn > 12 år, som er ikke-rygere.	Resultat	Region
Mikrovaskulære komplikationer (nyre)	Andelen af børn > 11 år, som er blevet undersøgt for albuminuri 15 mdr. inden skæringsdato.	Resultat	Amb
	Andelen af børn > 11 år, som har fået målt eGFR 15 mdr inden skæringsdato.	Proces	Amb
Komorbiditet	Andelen af børn og unge med stofskiftesygdomme.	Resultat	Amb
	Andelen af børn og unge med cøliaki.	Resultat	Amb
	Andelen af børn og unge med kontakt dermatitis.	Resultat	Amb
	Andelen af børn og unge med psykiatrisk co-morbiditet diagnosticeret efter diabetes debut.	Resultat	Region

For beregningsregler – se årsrapport

6. Guide til Automatisk indberetning fra EPJ (webservice)

Oplysninger om dataindberettende enhed

- Hvis et ambulatorium/sygehusafdeling er dataindberettende enhed, da oplyses SOR kode
- Hvis almen praksis er dataindberettende enhed, da oplyses ydernummer (6 cifre)

Patient

- Cpr.nr.: Oplyses med alle 10 cifre (dd-mm-åå-lbnr)

Debutdato

- Oplyses debutdato (dd-mm-åå)
Hvis debutdato ikke er kendt, skal det ikke indberettes (feks. hvis det ikke er muligt at finde den rigtige dato, da personen har haft diabetes i mange år, og journaloplysningerne ikke går langt nok tilbage i tid).
- hvis kun år er kendt, oplyses 01.01 det pågældende år

Diabetes type

- Type 1 (ICD10: E10.0-E10.9)
- Type 2 (ICD10: E11.0-E11.9)
- anden (ICD10: E13.0-E14.0)

Patienterne skal klassificeres som havende enten type 1 eller type 2 diabetes (2). Der vil være patienter, som ikke kan klassificeres i disse to hovedgrupper; disse klassificeres som havende anden type diabetes. Klassificering skal ske i henhold til den kliniske diagnose, patienterne har fået tildelt af den dataindberettende enhed.

Klassificeringen af diabetestype vil variere imellem de dataindberettende enheder afhængigt af de oplysninger, den indberettende enhed/afdeling har om den enkelte patient. Hvis en patient ændrer klassifikation imellem to af indberetningerne, vil det medføre, at patienten også ændrer status i databasen. Dette må antages at ske for en del patienter med langsomt udviklende type 1 diabetes, initialt klassificeret som type 2 diabetes.

Undersøgelsesdato

For alle undersøgelser omfattet af indikatorsættet gælder følgende:

- En undersøgelsesdato er den dato, hvor en undersøgelse er foretaget (fysisk eller virtuelt), eller en prøve er udtaget og ikke den dato, hvor undersøgelsessvaret eller prøveresultatet foreligger.
- Det skal fremgå eksplicit af journalen, at undersøgelsen er foretaget på den pågældende dato.

Henvisningsdato

Der angives dato for, hvornår patienten er henvist til diabetesambulatoriet/afdelingen.

- Henvisningsdato er defineret som den nyeste dato for patientens henvisning til diabetesambulatoriet/afdelingen.

Start- og Afslutningsdato

- Der angives dato for, hvornår patienten er startet og afsluttet i sit forløb i diabetesambulatoriet/afdelingen/ almen praksis.
- Startdato er defineret som dato for, hvornår patienten starter sit diabetesforløb.
- Afslutningsdato er defineret som dato for, hvornår patienten er afsluttet i diabetes-ambulatoriet/afdelingen/almen praksis.
- Hvis patienten ikke er afsluttet, skal der ikke registreres noget

For børn- og unge under 18 år med diabetes, udfyldes der yderligere information omkring afslutningen af forløbet: Afsluttes til voksenafdeling, anden børneafdeling, almen praksis, til udland eller død.

Rygning (smoking)

- Angiver rygestatus
 - Ryger
 - Rygestopper
 - Tidligere ryger
 - Aldrig ryger
- Rygestatus skal registreres ved første indberetning. Herefter indberettes oplysning om rygestatus kun, hvis rygestatus ændres. Dato for rygestatus bliver sat som besøgsdato.
- Alle udfald inkluderes
 - SKS- Klassificering
 - ZYP01A1A Ryger
 - ZYP01A1B1 rygestopper
 - ZYP01A1B2 tidligere ryger
 - ZYP01A1B3 aldrig-ryger
 - Klassificering almen praksis
 - Dagligt
 - Lejlighedsvis
 - Ophørt
 - Aldrig

For børn- og unge under eller lig 18 år med diabetes skal rygestatus kun indberettes for børn over 11 år.

I opgørelserne bliver rygestopper, tidligere ryger og ophørt opgjort som tidligere ryger.
I opgørelserne bliver ryger, dagligt og lejlighedsvis opgjort som rygere.

Body Mass Index

- Højde oplyses (heltal mellem 100-230 cm).
 - for voksne oplyses denne kun en gang
- Vægt ved seneste konsultationsvejning oplyses (heltal mellem 10-275 kg).

Der ønskes indberetning fra alle personer, men der ekskluderes i beregningsreglerne for store amputationer.

Hypoglykæmitilfælde

- Angiver om der har været svære hypoglykæmitilfælde (med behov for hjælp) inden for det seneste år.
- Svære hypoglykæmitilfælde er defineret som tilfælde, hvor patienten er afhængig af aktiv hjælp fra andre.
- Registreringen omfatter både insulin- og tabletinducerede hypoglykæmitilfælde hos alle diabetespatienter (type 1 og type 2).
- Antal hypoglykæmitilfælde (0 – 99) det sidste år oplyses.

Måling af blodtryk

- Angiver hvorvidt der er foretaget en måling af blodtrykket (målt siddende).
- Resultatet af blodtryksmålingen oplyses i mmHg (heltal):
 - Systolisk blodtryk (heltal 50-260).
 - Diastolisk blodtryk (heltal 30-145).
- Der angives type af blodtryk (hjemme-, konsultations-, døgnblodtryk, mv.)
- Det oplyste måleresultat skal være anvendt i behandlingen af patienten, uanset om det er et hjemmeblodtryk, konsultationsblodtryk eller et døgnblodtryk, dvs. at det målte blodtryk har dannet grundlag for den kliniske beslutning om enten at behandle eller at undlade at behandle.

Den diabetiske fod

- Angiver om der er foretaget fodundersøgelse. Tidspunktet for undersøgelsen defineres som besøgsdato. Det registreres hvis:
 - der foreligger skriftlig dokumentation herfor fra fodterapeut.
 - ved egen undersøgelse af fødderne.
- Resultatet af fodundersøgelsen skal være tilgængeligt for diabetesambulatoriet eller hos den praktiserende læge, f.eks. i form af en epikrise. Patientens udsagn er således ikke tilstrækkeligt til at kunne notere, at patienten har været til fodundersøgelse.
- En fodundersøgelse omfatter: Inspektion for hudforandringer og sår, palpation, systematisk undersøgelse af sensibilitet/vibrationssans, f.eks. ved anvendelse af biothesiometer, monofilamentmetoden, stemmegaffel eller lignende.
- "Ikke relevant" anvendes i situationer, hvor patienten er amputeret på begge UE. Hvis en patient kun er amputeret på én UE, indberettes kun de undersøgelser på det undersøgte ben.
- Neuropati –ja /nej. Rapporteres som ja, hvis personen oplever neuropati i et eller begge ben.
- Vibrationssans – måles i V – separat for venstre og højre fod. Værdien for vibrationssans (undersøges via biothesiometrimåling) opgives separat for hø og ve. Angiv gerne gennemsnit, hvis flere målinger er foretaget.
- Monofilament test – ja /nej. Rapporteres som ja, hvis personen har haft en abnorm monofilamenttest.
- Måling af fodpuls – ja/nej i forbindelse med mærkbar fodpuls. Måles separat for højre og venstre fod.

- Patologiske fodsår – ja /nej. Rapporteres som ja, hvis personen har haft fodsår det sidste år (definition: En huddefekt på foden hos en person med diabetes, og med en sårbar fod med neuropati eller iskæmi)

For børn- og unge under 18 år (og over 11 år) med diabetes registreres kun vibrationssans og fodsår.

Variable, der kun indberettes for børn- og unge med diabetes (personer under 18 år)

Pubertet

- Angives om pubertet er indtruffet siden sidste besøg. Ja/nej

Continued glucoesse measuring system (CGMS)

- Angiver om barnet har CGMS ((ja/nej)
- Type angives som (flash, cgm)
 - Time with CGM (%)
- Der angives Time in Range (%)
- Der angives Time Below Range (%)

7. Litteratur

1. Oversigt over alle behandlingsvejledninger for diabetes – fundet hos <https://videncenterfor-diabetes.dk/vaerktoejer/vejledninger/danske-behandlingsvejledninger>

8. Appendix

Tillæg til indikator 5a : varenummer for Wegovy og Saxenda

Varenummer for Wegovy (kopieret 100326) hentet fra <https://pro.medicin.dk/Medicin/Praeparater/10247>

164303,178307,418253,431609, 448583, 395234, 396934, 481461, 534716,538908, 560545, 058219, 058815, 058102, 128420, 131824, 191243, 394103, 405773, 066923, 187574, 191797, 409687, 437102, 153271, 178249, 386270, 409364, 468849, 093939 541921,

Varenummer for Saxenda (kopieret 100326) hentet fra <https://pro.medicin.dk/Medicin/Praeparater/7837#a380>

114620, 079356, 144637, 461535, 466374, 599897, 131577, 164108, 395175, 439932, 575140

9. Versionsændringer

Version		Dato
1.0	Primært guide til automatisk indberetning fra EPJ	Fra 01.07.22
2.0	Inkl. indikatorberegninger for HbA1c	Fra 01.02.23
2.1	Inkl. præcisering om afrapportering, medtagelse af virtuelle kontakter Indikatorberegninger for lipider	Fra 01.03.23
2.2	Indikatorberegninger for mikrovaskulære-komplikationer. Skæringsdato løbende leveringer	Fra 01.04.23
2.3	Månedlige leveringer, afrapportering Ny validering på vægt – 10kg Indikatorberegninger for TSH- komplikationer børn Præcisering: cmgs	Fra 01.09.23
2.4	Inkl beregningsregler 5b, behandlingsindikator	Fra 01.10.23
2.5	Præcisering: Børn under og lig 18 år Webservice: ekskluderet rapportering af daglig behandling og øjenscreening for børn Inklusion af DE348D*(ny kode for MODY) Indikatorberegning for coeliakiscreening børn	Fra 01.10.24
2.6	Opdatering af varenummer for Saxenda og Wegovy Præcisering diabetestype	Fra 01.04.25
2.7	Indikatorberegning 5b og 5c	Fra 01.11.25
2.8	Ny skabelon Ny populationsafgrænsning	Fra 01.02.26
2.9	Indikatorberegning øjenscreening Indikatorberegning Børn BMI Opdatering wegovy varenumre Smårettelser konsistens	Fra 01.06.26